

Projecteur Dell™ M409WX

# Guide de l'utilisateur

# Remarques, avertissements et attention



**REMARQUE** : Une REMARQUE indique une information importante destinée à vous aider à mieux utiliser votre projecteur.



**REMARQUE** : Un AVERTISSEMENT indique un risque de dommage matériel ou de pertes de données et vous explique comment éviter le problème.



**ATTENTION** : ATTENTION indique un risque potentiel de dommage matériel, de blessure corporelle ou de mort.

---

**Les informations contenues dans ce document sont sujettes à modification sans préavis.**

© 2008 Dell Inc. Tous droits réservés.

Toute reproduction sous quelque forme que ce soit sans l'autorisation écrite de Dell Inc. est strictement interdite.

Marques utilisées dans ce texte : *Dell* et le logo *DELL* sont des marques déposées de Dell Inc.; *DLP* et le logo *DLP*<sup>®</sup> sont des marques déposées de Texas Instruments; *Microsoft* et *Windows* sont des marques commerciales ou des marques déposées de Microsoft Corporation aux Etats-Unis et/ou dans d'autres pays.

D'autres marques et noms commerciaux peuvent être utilisés dans ce document pour faire référence aux entités se réclamant de ces marques et de ces noms ou à leurs produits. Dell Inc. dénie tout intérêt propriétaire dans les marques et les noms commerciaux autres que les siens.

Modèle M409WX

Mai 2008 Rév. A01

# Table des matières

1	A propos de votre projecteur . . . . .	5
	A propos de votre projecteur . . . . .	6
2	Connexion de votre projecteur . . . . .	7
	<b>Connexion à un ordinateur . . . . .</b>	<b>8</b>
	<b>Connexion à un lecteur de DVD . . . . .</b>	<b>9</b>
	Connexion à un lecteur de DVD avec un câble S-vidéo . . . . .	9
	Connexion à un lecteur de DVD avec un câble composite . . . . .	10
	Connexion à un lecteur de DVD avec un câble composante . . . . .	11
	Connexion à un lecteur avec un câble HDMI . . . . .	12
3	Utilisation de votre projecteur . . . . .	13
	<b>Allumer votre projecteur . . . . .</b>	<b>13</b>
	<b>Eteindre votre projecteur . . . . .</b>	<b>13</b>
	<b>Réglage de l'image projetée . . . . .</b>	<b>14</b>
	Réglage de la hauteur du projecteur . . . . .	14
	Baisser le projecteur . . . . .	14
	<b>Réglage du zoom et de la mise au     point du projecteur . . . . .</b>	<b>15</b>

<b>Réglage de la taille de l'image projetée</b> . . . . .	<b>16</b>
<b>Utilisation du panneau de contrôle</b> . . . . .	<b>17</b>
<b>Utilisation de la télécommande</b> . . . . .	<b>19</b>
<b>Utilisation du menu OSD (Affichage à l'écran)</b> . . . . .	<b>21</b>
Menu Principal . . . . .	21
Sélect Entrée . . . . .	21
Réglage auto . . . . .	22
Réglage . . . . .	22
IMAGE (en Mode PC) . . . . .	23
IMAGE (en Mode Vidéo) . . . . .	23
AFFICHAGE (en Mode PC) . . . . .	24
AFFICHAGE (en Mode Vidéo) . . . . .	25
LAMPE . . . . .	26
AUTRES . . . . .	27
<b>4 Guide de dépannage de votre projecteur</b> . . . . .	<b>31</b>
<b>Signaux de commande</b> . . . . .	<b>34</b>
<b>Remplacer la lampe</b> . . . . .	<b>35</b>
<b>5 Caractéristiques techniques</b> . . . . .	<b>37</b>
<b>Contacteur Dell</b> . . . . .	<b>40</b>
<b>6 Annexe : Glossaire</b> . . . . .	<b>41</b>

# A propos de votre projecteur

Avant de brancher votre projecteur, assurez-vous que tous les éléments requis sont présents. Votre projecteur est livré avec les éléments suivants. Contactez Dell (voir Contacter Dell à la page 40) s'il manque un ou plusieurs de ces éléments.

Votre projecteur Dell™ M409WX est livré avec les éléments suivants :

---

## Contenu de la boîte

---

Cordon d'alimentation

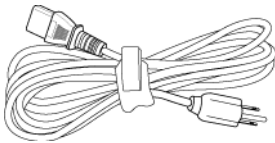

Câble VGA 1,8m (VGA/VGA)

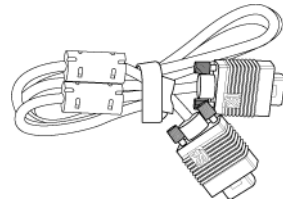

Piles AAA (2)

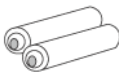

Télécommande



CD du guide d'utilisation & documentation

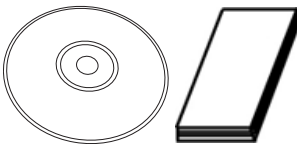

Mallette de transport



## A propos de votre projecteur

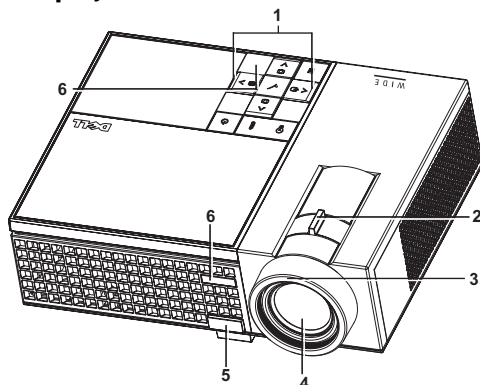

1	Panneau de contrôle
2	Ergot du zoom
3	Bague de mise au point
4	Objectif
5	Bouton élévateur
6	Récepteur IR

### **ATTENTION : Instructions de sécurité**

- 1 N'utilisez pas le projecteur près d'appareils susceptibles de générer beaucoup de chaleur.
- 2 N'utilisez pas le projecteur dans des endroits excessivement poussiéreux. La poussière pourrait endommager le système, causant au projecteur de s'éteindre automatiquement.
- 3 Assurez-vous que le projecteur est installé dans un endroit bien aéré.
- 4 Ne bloquez pas les fentes de ventilation et les ouvertures du boîtier du projecteur.
- 5 Assurez-vous que le projecteur est utilisé à une température ambiante (entre 5°C et 35°C).



**REMARQUE :** Pour plus d'informations, consulter les *instructions de sécurité* livrées avec votre projecteur.

## Connexion de votre projecteur

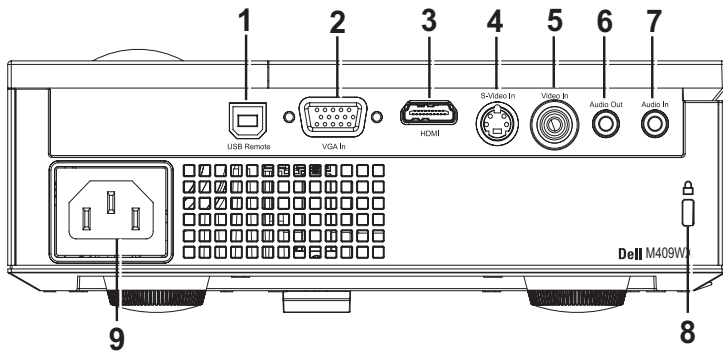

1	Connecteur distant USB
2	Connecteur d'entrée VGA
3	Connecteur d'entrée HDMI
4	Connecteur d'entrée S-vidéo
5	Connecteur d'entrée vidéo
6	Connecteur de sortie audio
7	Connecteur d'entrée audio
8	Fente du câble de sécurité
9	Connecteur du cordon d'alimentation



**ATTENTION** : Avant de débuter quelque procédure que ce soit de cette section, lisez et suivez les Instructions de sécurité décrites à la page 6.

## Connexion à un ordinateur

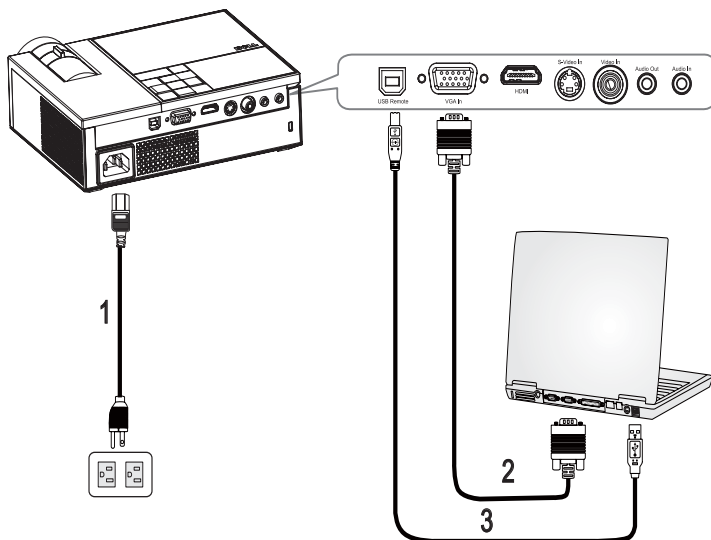

1	Cordon d'alimentation
2	Câble VGA/VGA
3	Câble USB/USB

 **REMARQUE** : Le câble USB n'est pas fourni par Dell.



# Connexion à un lecteur de DVD

## Connexion à un lecteur de DVD avec un câble S-vidéo

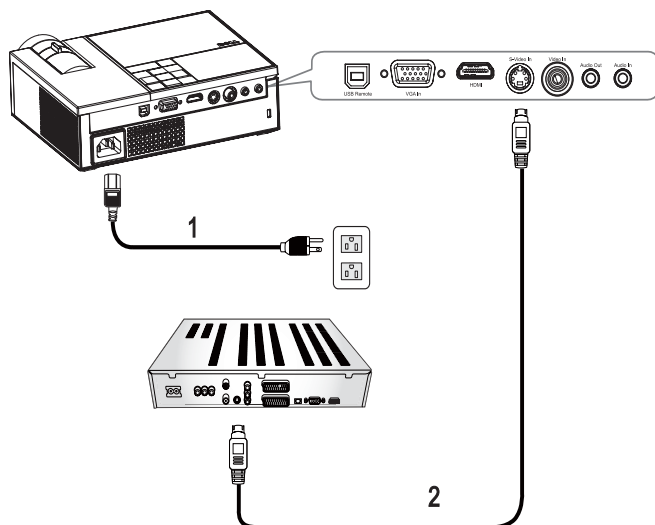

1	Cordon d'alimentation
2	Câble S-vidéo



**REMARQUE :** Le câble S-vidéo n'est pas fourni par Dell.

## Connexion à un lecteur de DVD avec un câble composite

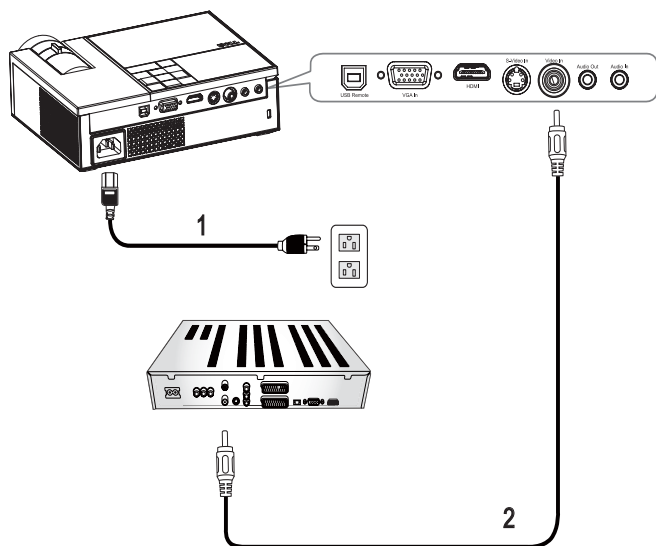

1	Cordon d'alimentation
2	Câble vidéo composite

**REMARQUE** : Le câble vidéo composite n'est pas fourni par Dell.

## Connexion à un lecteur de DVD avec un câble composante

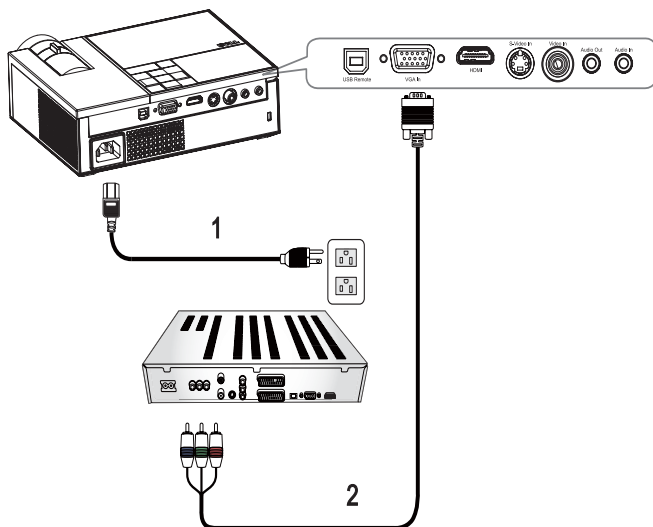

1	Cordon d'alimentation
2	Câble D-sub/YPbPr



**REMARQUE** : Le câble D-sub/YPbPr n'est pas fourni par Dell.

## Connexion à un lecteur avec un câble HDMI

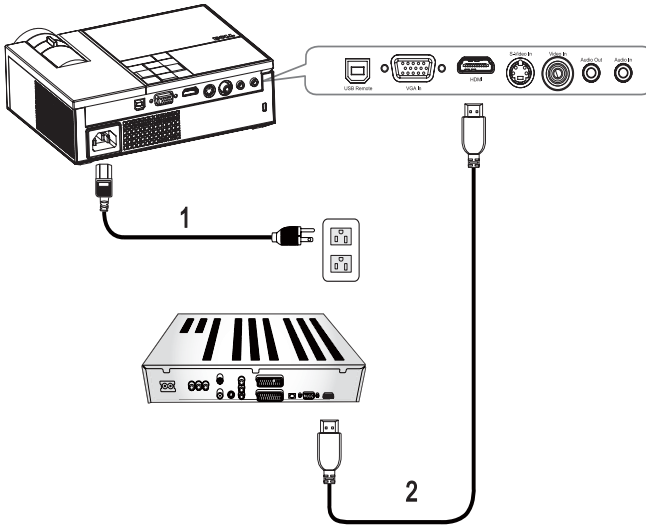



1	Cordon d'alimentation
2	Câble HDMI

 **REMARQUE** : Le câble HDMI n'est pas fourni par Dell.

# Utilisation de votre projecteur

## Allumer votre projecteur

 **REMARQUE** : Allumez le projecteur avant d'allumer la source. Le témoin d'alimentation clignote en bleu jusqu'à ce que le bouton **Alimentation**  soit enfoncé.



- 1 Retirez le cache de l'objectif.
- 2 Branchez le cordon d'alimentation et les câbles de signal appropriés. Pour plus d'informations sur la connexion du projecteur, voir Connexion de votre projecteur à la page 7.
- 3 Appuyez sur le bouton **Alimentation** du projecteur  (voir Utilisation du panneau de contrôle à la page 17).
- 4 Allumez votre source (ordinateur, lecteur DVD, etc.). Le projecteur détecte automatiquement votre source. Si plusieurs sources sont connectées au projecteur, appuyez sur le bouton **Source** sur la télécommande ou sur le panneau de contrôle pour sélectionner la source désirée.
- 5 Le logo de Dell s'affichera sur le projecteur si aucun signal n'est détecté.

Si le message «**Recherche du signal...**» apparaît sur l'écran, vérifiez que les câbles appropriés sont correctement connectés.

## Eteindre votre projecteur



 **REMARQUE** : Vous devez éteindre le projecteur avant de débrancher le cordon d'alimentation du projecteur.

Pour éteindre le projecteur :

- 1 Appuyez sur le bouton d'alimentation .
- 2 Appuyez de nouveau sur le bouton d'alimentation  pour éteindre le projecteur. Les ventilateurs de refroidissement du projecteur se mettent en marche pendant 90 secondes puis le projecteur s'éteint complètement.
- 3 Pour éteindre rapidement le projecteur, appuyez sur le bouton  Alimentation pendant que les ventilateurs du projecteur sont en marche.

 **REMARQUE** : Attendez 60 secondes avant de rallumer le projecteur.

4 Débranchez le cordon d'alimentation de la prise de courant et du projecteur.

 **REMARQUE** : Si vous appuyez sur le bouton **Alimentation**  quand le projecteur est allumé, le message "**Appuyez sur le bouton d'alimentation pour éteindre le projecteur**" s'affiche sur l'écran. Pour fermer le message, appuyez sur un bouton du panneau de contrôle. Le message disparaît après 5 secondes.

## Réglage de l'image projetée

### Réglage de la hauteur du projecteur

- 1 Appuyez sur le bouton **Élévateur**.
- 2 Elevez le projecteur jusqu'à l'angle d'affichage désiré, puis relâchez le bouton afin de verrouiller le pied élévateur dans la position voulue.
- 3 Utilisez la molette de réglage d'inclinaison pour régler avec précision l'angle d'affichage.

### Baisser le projecteur

- 1 Appuyez sur le bouton **Élévateur**.
- 2 Baissez le projecteur, puis relâchez le bouton afin de verrouiller le pied élévateur dans la position voulue.

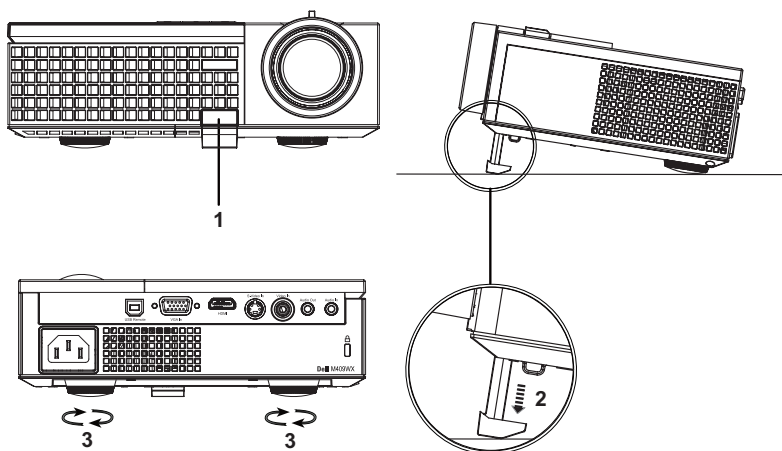

1	Bouton élévateur
---	------------------

2	Pied élévateur
3	Molette de réglage d'inclinaison

## Réglage du zoom et de la mise au point du projecteur

**⚠ ATTENTION :** Pour éviter d'endommager le projecteur, assurez-vous que le zoom de l'objectif et le pied élévateur sont entièrement rétractés avant de déplacer le projecteur ou de le ranger dans son étui de transport.

- 1 Tournez l'ergot du zoom pour rapprocher et éloigner l'image.
- 2 Faites tourner la bague de mise au point jusqu'à ce que l'image soit nette. La mise au point du projecteur peut être réglée dans les distances comprises entre 3,3 pieds et 39,4 pieds (1,0m à 12m).

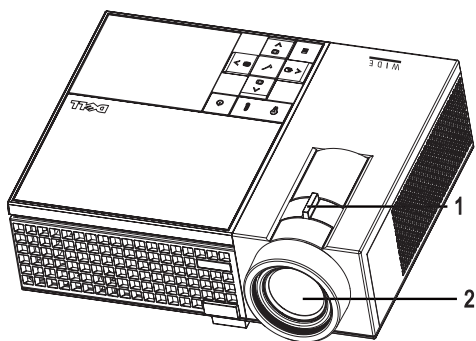

1	Ergot du zoom
2	Bague de mise au point

# Réglage de la taille de l'image projetée

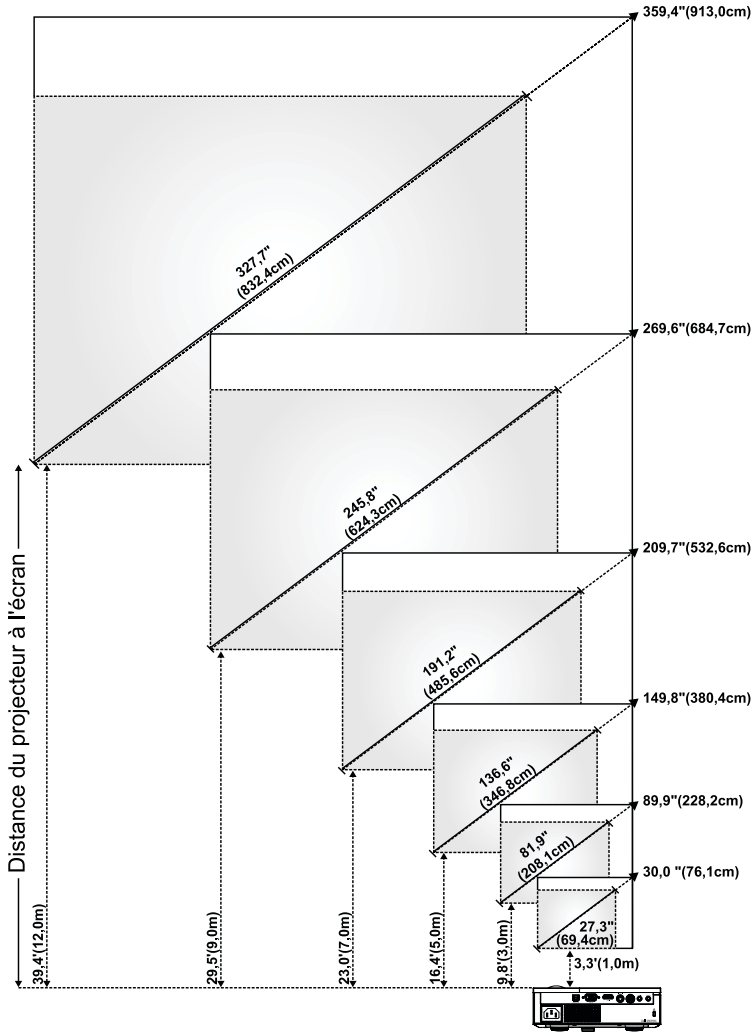







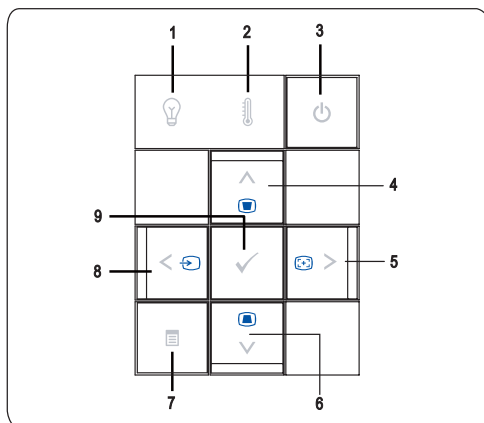











Ecran (Diagonale)	Max.	30,0" (76,1cm)	89,9" (228,2cm)	149,8" (380,4cm)	209,7" (532,6cm)	269,6" (684,7cm)	359,4" (913,0cm)
	Min.	27,3" (69,4cm)	81,9" (208,1cm)	136,6" (346,8cm)	191,2" (485,6cm)	245,8" (624,3cm)	327,7" (832,4cm)
Taille de l'écran	Max. (LxH)	25,4" X 15,9" (64,5cm X 40,3cm)	76,2" X 47,6" (193,5cm X 121,0cm)	127" X 79,4" (322,6cm X 201,6cm)	177,8" X 111,1" (451,6cm X 282,3cm)	228,8" X 142,9" (580,6cm X 362,9cm)	304,8" X 190,5" (774,2cm X 483,9cm)
	Min. (LxH)	23,2" X 14,5" (58,8cm X 36,8cm)	69,5" X 43,4" (176,5cm X 110,3cm)	115,8" X 72,4" (294,1cm X 183,8cm)	162,1" X 101,3" (411,8cm X 257,4cm)	208,4" X 130,3" (529,4cm X 330,9cm)	277,9" X 173,7" (705,9cm X 441,2cm)
Hd	Max.	1,97" (5,0cm)	5,91" (15,0cm)	9,84" (25,0cm)	13,78" (35,0cm)	17,72" (45,0cm)	23,62" (60,0cm)
	Min.	1,79" (4,56cm)	5,38" (13,68cm)	8,97" (22,79cm)	12,56" (31,91cm)	16,15" (41,03cm)	21,54" (54,71cm)
Distance		3,3" (1,0m)	9,8" (3,0m)	16,4" (5,0m)	23,0" (7,0m)	29,5" (9,0m)	39,4" (12,0m)
*Ce tableau n'est fourni à l'utilisateur qu'à titre de référence.							

## Utilisation du panneau de contrôle









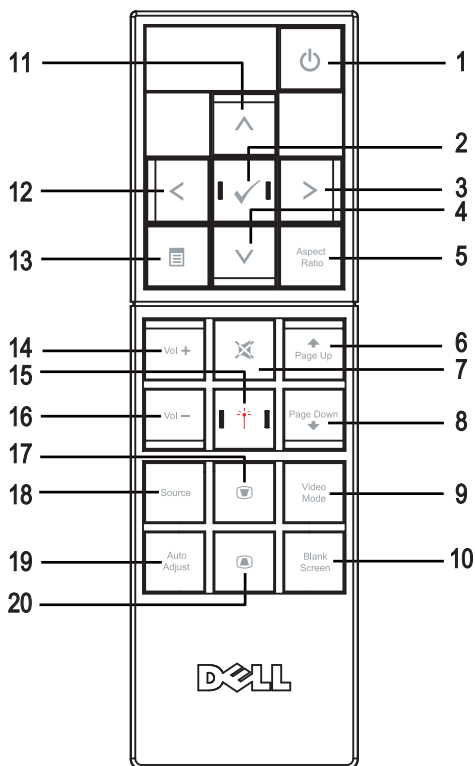







1	Voyant d'avertissement LAMPE 	<ul style="list-style-type: none"> <li>• Si le voyant LAMPE s'allume en orange, remplacez la lampe (voir Remplacer la lampe à la page 35). Si le problème persiste, contactez Dell (voir Contacter Dell à la page 40).</li> <li>• Si le voyant LAMPE clignote en orange, cela signifie que le système est en panne et que le projecteur va s'éteindre automatiquement. Si le problème persiste, contactez Dell (voir Contacter Dell à la page 40).</li> </ul>
2	Voyant d'avertissement TEMP 	<ul style="list-style-type: none"> <li>• Le voyant TEMP orange allumé indique que le projecteur a surchauffé. L'affichage s'éteint automatiquement. Essayez de rallumer l'affichage quand le projecteur aura refroidi. Si le problème persiste, contactez Dell (voir Contacter Dell à la page 40).</li> <li>• Un voyant TEMP orange clignotant indique que le ventilateur du projecteur est tombé en panne et que le projecteur va s'éteindre automatiquement. Si le problème persiste, contactez Dell (voir Contacter Dell à la page 40).</li> </ul>
3	Alimentation 	Pour allumer et éteindre le projecteur. Pour plus d'informations, voir Allumer votre projecteur à la page 13 et Eteindre votre projecteur à la page 13.
4	Haut  / Réglage de la déformation	Pour sélectionner des options dans le menu OSD (Affichage à l'écran). Vous pouvez aussi utiliser le bouton Haut  pour ajuster la déformation de l'image causée par l'inclinaison du projecteur.
5	 / Réglage auto	<p>Pour ajuster le réglage OSD.</p> <p>Vous pouvez aussi utiliser le bouton Droite  pour synchroniser le projecteur avec la source d'entrée.</p> <p><b>Réglage auto</b> ne fonctionne pas si le menu OSD est affiché.</p>
6	Bas  / Réglage de la déformation	<p>Pour sélectionner des options dans le menu OSD (Affichage à l'écran).</p> <p>Vous pouvez aussi utiliser le bouton Bas  pour ajuster la déformation de l'image causée par l'inclinaison du projecteur.</p>

7	Menu 	Pour ouvrir le menu OSD. Utilisez les boutons     et <b>Menu</b> pour naviguer dans l'OSD.
8	 / Source	Pour ajuster le réglage OSD.  Vous pouvez utiliser le bouton Gauche  pour changer entre les sources RVB analogique, Composite, Composante (YPbPr, via VGA), S-vidéo et HDMI quand plusieurs sources sont connectées au projecteur.
9	Entrer 	Pour confirmer manuellement une option OSD sélectionnée.

## Utilisation de la télécommande









1	Alimentation 	Appuyez pour allumer et éteindre le projecteur. Pour plus d'informations, voir Allumer votre projecteur à la page 13 et Eteindre votre projecteur à la page 13.
2	Entrée 	Appuyez pour confirmer la sélection.
3	Droite 	Appuyez pour ajuster le paramètre du menu OSD.
4	Bas 	Appuyez pour sélectionner les éléments du menu OSD.
5	Taux d'affichage	Appuyez sur ce bouton pour changer le format de l'image affichée.
6	Page précédente 	Appuyez pour aller à la page précédente.
7	Muet 	Appuyez pour activer ou désactiver le haut-parleur du projecteur.
8	Page suivante 	Appuyez pour aller à la page suivante.
9	Mode Vidéo	Le Microprojecteur Dell M409WX dispose de configurations pré-réglées optimisées pour l'affichage des données (Graphismes PC) ou des films vidéo (films, jeux, etc.). Appuyez sur le bouton <b>Mode Vidéo</b> pour changer entre le <b>Mode PC</b> , le <b>Mode Film</b> , le <b>Mode Jeu</b> , <b>sRVB</b> ou le <b>Mode PERSO</b> (permettant à l'utilisateur d'enregistrer ses propres paramètres). Appuyez une fois sur le bouton <b>mode Vidéo</b> pour afficher le mode d'affichage actuel. Appuyez de nouveau sur le bouton <b>Mode Vidéo</b> pour passer d'un mode à l'autre.
10	Écran vide	Appuyez pour cacher/réafficher l'image.
11	Haut 	Appuyez pour sélectionner les éléments du menu OSD.
12	Gauche 	Appuyez pour ajuster le paramètre du menu OSD.
13	Menu 	Appuyez pour afficher le menu OSD.
14	Volume plus 	Appuyez pour augmenter le volume.
15	Laser 	Pointez la télécommande vers l'écran, appuyez sans relâcher sur le bouton laser pour activer la lumière du laser.
16	Volume moins 	Appuyez pour baisser le volume.
17	Réglage de la déformation 	Appuyez pour ajuster la déformation de l'image provoquée par l'inclinaison du projecteur. (+40/-35 degrés)
18	Source	Appuyez pour changer entre les sources RVB Analogique, Composite, Composante (YPbPr, via VGA), HDMI et S-vidéo.

19	Réglage auto	Appuyez pour synchroniser le projecteur avec la source d'entrée. Le réglage auto ne fonctionne pas si le menu OSD est affiché.
20	Réglage de la déformation 	Appuyez pour ajuster la déformation de l'image provoquée par l'inclinaison du projecteur. (+40/-35 degrés)



## Utilisation du menu OSD (Affichage à l'écran)

Le projecteur possède un affichage à l'écran (OSD) multilingue qui peut être affiché avec ou sans source d'entrée présente.

Dans le menu **Principal**, appuyez sur  ou  pour naviguer parmi les onglets. Appuyez sur le bouton **Entrer**  du panneau de contrôle ou de la télécommande pour sélectionner un sous-menu.

Dans le sous-menu, appuyez sur  ou  pour effectuer une sélection. Quand un élément est sélectionné, sa couleur passe au gris foncé. Utilisez  ou  sur le panneau de contrôle ou sur la télécommande pour effectuer le réglage d'un paramètre.

Pour revenir au menu **Principal**, allez sur l'onglet **Retour** et appuyez sur le bouton **Entrer**  du panneau de contrôle ou de la télécommande.

Pour quitter le menu OSD, allez sur l'onglet **Quitter** et appuyez sur le bouton **Entrer**  ou appuyez sur le bouton **Menu**  du panneau de contrôle ou de la télécommande.

### Menu Principal



### Sélect Entrée



**SOURCE AUTO**—Sélectionnez **On** (réglage par défaut) pour détecter automatiquement les signaux d'entrée disponibles. Quand **On** est sélectionné et que vous appuyez sur le bouton **Quelle** du panneau de contrôle/télécommande, il trouve automatiquement le signal d'entrée disponible suivant.

Sélectionnez **Off** pour verrouiller le signal d'entrée actuel ou sélectionner manuellement le signal d'entrée que vous voulez utiliser. Quand **Off** est sélectionné et

que vous appuyez sur **Source**, vous sélectionnez le signal d'entrée que vous voulez utiliser.

**VGA**—Appuyez sur **Entrée** pour détecter le signal VGA.

**S-VIDÉO**—Appuyez sur **Entrée** pour détecter le signal S-vidéo.

**VIDÉO COMPOSITE**—Appuyez sur **Entrée** pour détecter le signal Vidéo composite.

**HDMI**—Appuyez sur **Entrée** pour détecter le signal HDMI.

## Réglage auto

Réglage automatique en cours...

Réglage auto ajuste automatiquement les paramètres d'affichage du projecteur. Lorsque Réglage auto est utilisé, le message suivant

apparaît sur l'écran : **Réglage automatique en cours....**

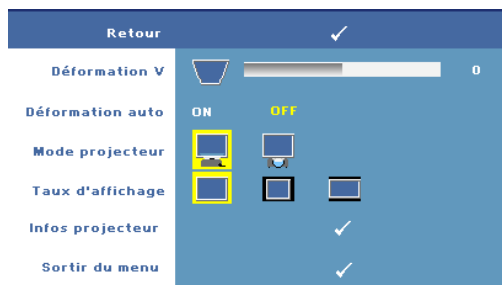

## Réglage





**DÉFORMATION V.**—Vous permet d'ajuster la déformation de l'image causée par l'inclinaison du projecteur.

**DÉFORMATION AUTO**—Ajuste automatiquement la déformation de l'image en inclinant le projecteur.

**MODE PROJECTEUR**— Sélectionnez la manière dont l'image apparaît:

-  Projection Avant-Bureau (par défaut).
-  Projection Arrière-Bureau — Le projecteur inverse l'image de sorte que vous pouvez projeter l'image de derrière un écran translucide.



**TAUX D'AFFICHAGE**—Vous permet de sélectionner un format d'image pour ajuster la manière dont l'image apparaît.

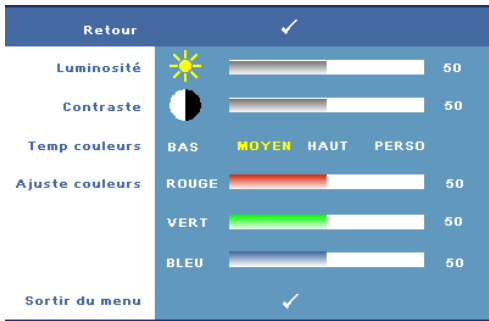

-  Original — Sélectionnez Original pour garder le format original de l'image projetée, en fonction de la source d'entrée.
-  4:3 — La source d'entrée est mise à l'échelle de façon à s'adapter à la hauteur de l'écran.
-  Large — La source d'entrée est mise à l'échelle pour s'adapter à l'écran.

**INFOS PROJECTEUR**—Appuyez pour faire apparaître le nom du modèle du projecteur, la source d'entrée actuelle et le numéro de série du projecteur (PPID#).

## IMAGE (en Mode PC)



**LUMINOSITÉ**—Utilisez  ou  pour régler la luminosité de l'image.



**CONTRASTE**—Utilisez  ou  pour contrôler la différence entre les parties les plus lumineuses et les parties les plus sombres de l'image. Le réglage du contraste modifie la quantité de noir et de blanc dans l'image.



**TEMP COULEURS**—Pour régler la température des couleurs. L'écran apparaît plus froid à des hautes températures de couleur et plus chaud avec des températures de couleur plus basses.

**AJUSTE COULEURS**—Permet de régler le rouge, vert et bleu manuellement. Lorsque l'utilisateur ajuste la valeur dans le menu **Ajuster couleurs**, le mode Personnalisé est activé et les réglages sont enregistrés dans le mode Personnalisé.

## IMAGE (en Mode Vidéo)







**LUMINOSITÉ**—Utilisez  ou  pour régler la luminosité de l'image.



**CONTRASTE**—Utilisez  ou  pour contrôler la différence entre les parties les plus lumineuses et les parties les plus sombres de l'image. Le réglage du contraste modifie la quantité de noir et de blanc dans l'image.

**TEMP COULEURS**—Pour régler la température des couleurs. L'écran apparaît plus froid à des hautes températures de couleur et plus chaud avec des températures de couleur plus basses.

**AJUSTE COULEURS**—Pour régler le rouge, vert et bleu manuellement. Lorsque l'utilisateur ajuste la valeur dans le menu **Ajuster couleurs**, le mode Personnalisé est activé et les réglages sont enregistrés dans le mode Personnalisé.

**SATURATION**—Pour régler la couleur d'une source vidéo depuis le noir et blanc à une couleur complètement saturée. Appuyez sur  pour diminuer la quantité de couleur dans l'image et sur  pour augmenter la quantité de couleur dans l'image.

**NETTETÉ**—Pour régler la netteté de l'image. Appuyez sur  pour diminuer la netteté et sur  pour l'augmenter.

**TON**—Appuyez sur  pour augmenter la quantité de vert dans l'image et sur  pour augmenter la quantité de rouge dans l'image (seulement sélectionnable avec le signal NTSC).

## AFFICHAGE (en Mode PC)

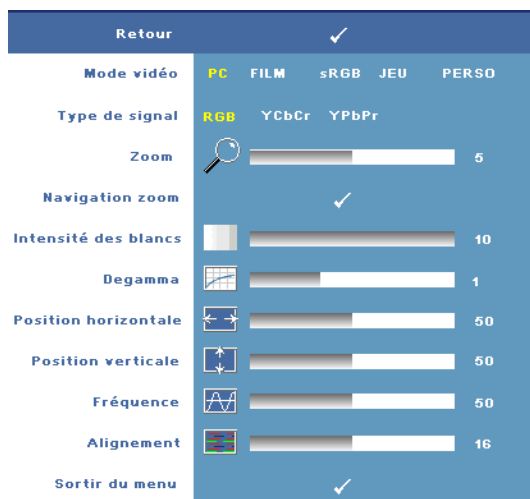

**MODE Vidéo**—Pour optimiser le mode d'affichage du projecteur.

- **PC, Film, sRGB** - offre une représentation plus fidèle des couleurs.



- **Jeu, et Perso** - Pour régler vos réglages préférés.

### REMARQUE :

Lorsque vous réglez les paramètres Intensité des blancs ou Degamma, le projecteur passe automatiquement sur Perso.

**TYPE DE SIGNAL**—Pour choisir manuellement un

type de signal. Vous pouvez régler le type de signal sur RVB, YCbCr, ou YPbPr.



**ZOOM**—Appuyez sur  pour agrandir numériquement une zone par défaut au centre sur l'écran et appuyez sur  pour réduire l'image agrandie.



**NAVIGATION ZOOM**—Appuyez sur     pour naviguer l'écran de projection.

**INTENSITÉ DES BLANCS**—Utilisez 0 pour optimiser la reproduction de couleur et 10 pour optimiser la luminosité.

**DEGAMMA**—Pour régler les performances des couleurs sur l'affichage. Vous pouvez régler manuellement la valeur Degamma sur : 1, 2, 3 et 4. Choisissez parmi les 4 valeurs pré-réglées pour changer les performances de couleur de l'affichage.



**POSITION HORIZONTALE**—Appuyez sur  pour bouger l'image vers la gauche et sur  pour bouger l'image vers la droite.

**POSITION VERTICALE**—Appuyez sur  pour bouger l'image vers le bas et sur  pour bouger l'image vers le haut.

**FRÉQUENCE**—Permet de changer la fréquence d'horloge des données d'affichage pour qu'elle corresponde à la fréquence de la carte graphique de votre ordinateur. Si vous voyez une barre verticale scintillante, utilisez le contrôle **Fréquence** pour diminuer les barres. Il s'agit d'un réglage approximatif.

**ALIGNEMENT**—Pour synchroniser la phase du signal d'affichage avec la carte graphique. Si l'image est instable ou scintillante, utilisez **Alignement** pour la corriger. Il s'agit d'un réglage précis.

## AFFICHAGE (en Mode Vidéo)

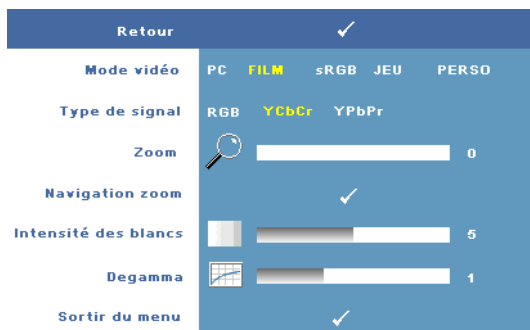

**MODE Vidéo**—Pour optimiser le mode d'affichage du projecteur.

- **PC, Film, sRGB** - offre une représentation plus fidèle des couleurs.

- **Jeu, et Perso** - Pour régler vos réglages préférés.





### REMARQUE :

Lorsque vous réglez les paramètres **Intensité des**

**blancs** ou **Degamma**, le projecteur passe automatiquement sur **Perso**.

**TYPE DE SIGNAL**—Pour choisir manuellement un type de signal. Vous pouvez régler le type de signal sur RVB, YCbCr, ou YPbPr.

**ZOOM**—Appuyez sur  pour agrandir numériquement une zone par défaut au centre sur l'écran et appuyez sur  pour réduire l'image agrandie.

**NAVIGATION ZOOM**—Appuyez sur     pour naviguer l'écran de projection.

**INTENSITÉ DES BLANCS**—Utilisez 0 pour optimiser la reproduction de couleur et 10 pour optimiser la luminosité.

**DEGAMMA**—Pour régler les performances des couleurs sur l'affichage. Vous pouvez régler manuellement la valeur Degamma sur : (1, 2, 3 et 4). Choisissez parmi les 4 valeurs pré-réglées pour changer les performances de couleur de l'affichage.

## LAMPE

Utilisez le menu **Lampe** pour changer les paramètres d'affichage de vos projecteurs. Le menu Image fournit les options suivantes :



**HEURES LAMPE**—Affiche les heures d'utilisation depuis la réinitialisation de la lampe.

**ÉCO ÉNERGIE**—Sélectionnez **Oui** pour régler le délai d'économie d'énergie. Le délai est la durée que vous voulez que votre projecteur attende sans signal d'entrée. Par défaut, le délai est réglé

sur 120 minutes. Mais vous pouvez le régler sur 5 minutes, 15 minutes, 30 minutes, 45 minutes, 60 minutes ou 120 minutes.

Si aucun signal d'entrée n'est détecté pendant ce délai, le projecteur éteint automatiquement la lampe et entre en mode d'économie d'énergie. Si un signal d'entrée est détecté lorsque le projecteur est en mode d'économie d'énergie, le projecteur s'allume automatiquement. Si aucun signal d'entrée n'est détecté pendant deux heures, le projecteur bascule du mode d'économie d'énergie au mode Eteint. Pour allumer le projecteur, appuyez sur le bouton d'alimentation.

**MODE ECO**—Sélectionnez **On** pour utiliser le projecteur à un niveau d'intensité plus bas (168 Watts). L'utilisation à un niveau d'intensité plus bas permet d'augmenter la durée de vie de la lampe, d'obtenir un fonctionnement plus silencieux et une luminosité plus faible à l'écran. Sélectionnez **Off** pour une utilisation à un niveau d'intensité normal (212 Watts).

**RÉINIT LAMPE**—Après avoir installé une lampe neuve, sélectionnez **Oui** pour réinitialiser la minuterie de la lampe.

**EXTINCTION RAPIDE**—Sélectionnez **Oui** pour éteindre le projecteur avec un seul appui sur le bouton d'alimentation. Cette fonction permet au projecteur de se refroidir plus rapidement en augmentant la vitesse du ventilateur.





**REMARQUE** : Si Eteindre rapidement est activé, le bruit acoustique sera plus élevé pendant l'arrêt du projecteur.

## LANGUE





## AUTRES



**VOLUME**—Appuyez sur  pour baisser le volume et sur  pour augmenter le volume.

**MUET**—Pour activer/désactiver le son.

**SOURCE AUDIO**—Pour régler la source audio sur **HDMI**  ou sur **Analogique**  (Entrée audio).

**ECRAN PERSONNALISÉ**—Appuyez sur **Entrer** ; le menu **Ecran personnalisé** apparaît. Sélectionnez **OUI** pour capturer l'image affichée sur l'écran et l'utiliser en tant que **Mon logo personnalisé**. Cet écran remplacera tous les

écrans d'origine contenant le logo Dell. Vous pouvez récupérer l'écran par défaut en sélectionnant **Logo Dell** sur l'écran contextuel.

 **REMARQUE** : Pour capturer une image entière, assurez-vous que le signal d'entrée qui est connecté au projecteur est à la résolution 1280x800.

**MENU VERROU**—Sélectionnez **On** pour activer Menu verrou afin de masquer le menu OSD. Sélectionnez **Off** pour désactiver Menu verrou.

 **REMARQUE** : Vous pouvez aussi désactiver le **Menu Verrou** en appuyant sur le bouton **Menu** sur le panneau de contrôle ou la touche de la télécommande pendant 15 secondes.

**MENU TEMPO**—Permet de régler le délai de la fonction **Durée OSD**. La valeur par défaut est 30 secondes.

**MENU POSITION**—Permet de sélectionner l'emplacement du menu OSD à l'écran.

**MENU TRANSPARENCE**—Permet de choisir le niveau de transparence du fond du menu OSD.

**MOT DE PASSE**—Permet de protéger le projecteur avec un mot de passe. Cet utilitaire de sécurité vous permet d'imposer une grande variété de restrictions pour protéger votre vie privée et empêcher les autres de manipuler votre projecteur. Cela signifie que le projecteur ne peut pas être utilisé s'il est pris sans autorisation, et sert donc de fonctionnalité de protection contre le vol.

Sélectionnez **On** pour activer la protection avec mot de passe. Un écran **Entrez le mot de passe** apparaîtra, vous demandant d'entrer un mot de passe, la prochaine fois que le projecteur est allumé. Sélectionnez **Off** pour désactiver la protection avec mot de passe.

 **REMARQUE** : La protection avec mot de passe est désactivée par défaut.

Si vous activez cette fonctionnalité, vous serez invité à entrer le mot de passe du projecteur après avoir allumé le projecteur :

- 1 Demande de 1ère saisie de mot de passe :
  - a Allez au menu **Autres**, appuyez sur **Entrée** et sélectionnez **Mot de passe** pour Activer la fonction Mot de passe.

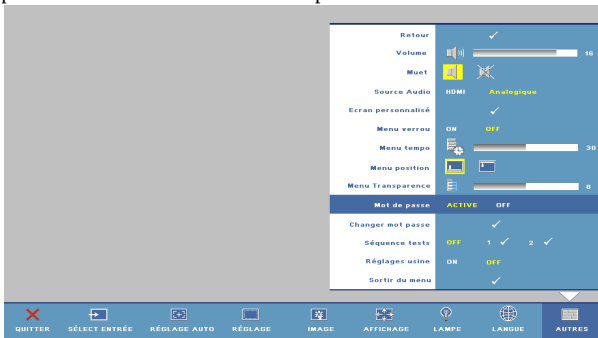

- b** L'activation de la fonction Mot de passe fait apparaître un écran de caractères ; entrez un nombre à 4 chiffres à l'écran et appuyez sur le bouton **Entrer**.

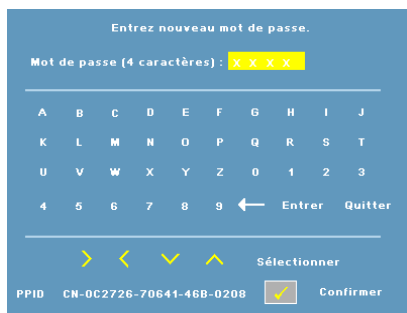

- c** Pour confirmer, entrez à nouveau le mot de passe.
- d** Si la vérification du mot de passe réussit, vous pouvez continuer à accéder aux fonctions et aux utilitaires du projecteur.
- 2** Si vous avez entré un mot de passe incorrect, vous aurez 2 autres chances. Après trois entrées incorrectes, le projecteur s'éteindra automatiquement.



**REMARQUE** : Si vous avez oublié le mot de passe, contactez Dell.

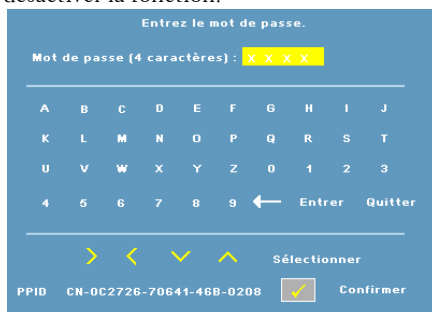

- 3** Pour annuler la fonction de mot de passe, sélectionnez **OFF** et entrez le mot de passe pour désactiver la fonction.



**CHANGER MOT PASSE**—Permet de changer le mot de passe. Veuillez entrer le mot de passe original puis entrer le nouveau mot de passe. Entrez de nouveau le nouveau mot de passe pour confirmer.



**SÉQUENCE TESTS**—Sélectionnez 1 ou 2 pour activer la **Séquence tests** intégrée afin de tester la mise au point et la résolution. Sélectionnez **Off** pour désactiver la fonction.

- 1 Pour lancer le test de séquence de diagnostic 1, appuyez sans relâcher sur le bouton **Menu** et sur le bouton  du panneau de contrôle du projecteur, en même temps et pendant 2 secondes.
- 2 Pour lancer le test de séquence de diagnostic 2, appuyez sans relâcher sur le bouton **Menu** et sur le bouton  du panneau de contrôle du projecteur, en même temps et pendant 2 secondes.





**REMARQUE** : Pour activer le test de séquence 2, il est requis de connecter un signal d'entrée au projecteur.

**RÉGLAGES USINE**—Sélectionnez **On** pour restaurer les réglages d'usine par défaut du projecteur.





# Guide de dépannage de votre projecteur

Si vous rencontrez des problèmes avec le projecteur, reportez-vous au guide de dépannage suivant. Si le problème persiste, contactez Dell (voir Contacter Dell à la page 40).

---

Problème	Solution possible
Aucune image n'apparaît sur l'écran.	<ul style="list-style-type: none"><li>• Assurez-vous que le cache de l'objectif est retiré et que le projecteur est allumé.</li><li>• Assurez-vous que le port graphique externe est activé. Si vous utilisez un ordinateur portable Dell, appuyez sur   (Fn+F8). Pour les autres ordinateurs, reportez-vous à votre documentation respective.</li><li>• Vérifiez que tous les câbles sont correctement connectés. Voir Connexion de votre projecteur à la page 7.</li><li>• Assurez-vous que les broches des connecteurs ne sont pas tordues ou cassées.</li><li>• Assurez-vous que la lampe est correctement installée. Voir Signaux de commande à la page 34.</li><li>• Utilisez <b>Séquence tests</b> dans le menu <b>Autres</b> (voir <b>Autres</b> à la page 27). Assurez-vous que les couleurs du modèle de test sont correctes.</li></ul>

---

<b>Problème (suite)</b>	<b>Solution possible (suite)</b>
Image partielle, qui défile ou affichée de façon incorrecte.	<p><b>1</b> Appuyez sur le bouton <b>Réglage auto</b> sur la télécommande ou sur le panneau de contrôle.</p> <p><b>2</b> Si vous utilisez un ordinateur portable Dell™, réglez la résolution de l'ordinateur sur WXGA (1280 x 800) ou sur XGA (1024 x 768) :</p> <p><b>a</b> Faites un clic droit sur une portion non utilisée de votre bureau de Windows, cliquez sur <b>Propriétés</b> et sélectionnez ensuite l'onglet <b>Paramètres</b>.</p> <p><b>b</b> Vérifiez que le réglage du port du moniteur externe est 1280 x 800 ou 1024 x 768 pixels.</p> <p><b>c</b> Appuyez sur   (Fn+F8).</p> <p>Si vous rencontrez des difficultés pour changer les résolutions ou que votre moniteur se fige, redémarrez l'ensemble de l'équipement ainsi que le projecteur.</p> <p>Si vous n'utilisez pas un ordinateur portable Dell, reportez-vous à votre documentation pour plus d'informations.</p>
L'écran n'affiche pas votre présentation	Si vous utilisez un ordinateur portable Dell, appuyez sur   (Fn+F8).
L'image est instable ou vacillante	Ajustez le suivi (voir Alignement à la page 25) dans le sous-menu OSD <b>Affichage</b> (en Mode PC seulement).
L'image présente une barre verticale vacillante	Ajustez la fréquence (voir Fréquence à la page 25) dans le sous-menu OSD <b>Affichage</b> (en Mode PC seulement).
La couleur de l'image n'est pas correcte	<ul style="list-style-type: none"> <li>• Si le signal de sortie de votre carte graphique est sync sur Vert, et que vous voulez afficher un signal VGA à 60Hz, allez dans le menu OSD, sélectionnez <b>Affichage</b>, sélectionnez <b>Type de signal</b>, puis <b>RVB</b>.</li> <li>• Utilisez <b>Séquence tests</b> dans le menu <b>Autres</b>. Assurez-vous que les couleurs du modèle de test sont correctes.</li> </ul>



<b>Problème (suite)</b>	<b>Solution possible (suite)</b>
L'image a une mauvaise mise au point	<p><b>1</b> Ajustez la bague de mise au point située sur l'objectif du projecteur.</p> <p><b>2</b> Assurez-vous que l'écran de projection se trouve à la bonne distance du projecteur (3,3 pieds [1,0 m] à 39,4 pieds [12 m]).</p>
L'image est allongée en affichage DVD de 16:9	<p>Le projecteur détectera automatiquement le format du signal d'entrée et gardera le rapport d'affichage de l'image projetée en fonction du format du signal d'entrée avec un réglage par défaut.</p> <p>Si l'image est encore trop allongée, vous aurez alors besoin d'ajuster les proportions comme suit :</p> <ul style="list-style-type: none"> <li>• Veuillez sélectionner le type de format d'image 4:3 sur votre lecteur de DVD si vous utilisez un DVD de 16:9.</li> <li>• Si vous ne pouvez pas sélectionner le type de format d'image 4:3 sur votre lecteur DVD, sélectionnez le format d'image 4:3 dans le menu <b>Réglage</b> dans le menu OSD.</li> </ul>
L'image est inversée	Sélectionnez <b>Réglage</b> dans le menu OSD et changez le mode de projection.
La lampe est grillée ou émet des crépitements	Quand la lampe du projecteur atteint sa fin de vie, elle peut griller et produire un fort crépitements. Si cela se produit, le projecteur ne se rallumera pas. Pour remplacer la lampe, voir à la page 35.
L'OSD n'apparaît pas à l'écran	Appuyez sur le bouton <b>Menu</b> sur le panneau de contrôle ou la touche de la télécommande pendant 15 secondes pour déverrouiller l'OSD. Vérifiez le <b>Menu verrou</b> à la page 28.
La télécommande ne fonctionne pas correctement ou seulement dans une plage très limitée	Piles faibles. Vérifiez si le faisceau laser de la télécommande est faible. Si c'est le cas, remplacez les piles par 2 piles AAA.

# Signaux de commande

Etat du projecteur	Description	Boutons de contrôle			Indicateur	
		Alimentation	Menu	Autres	TEMP (Orange)	LAMPE (Orange)
Mode Veille	Projecteur en mode Veille. Prêt à être allumé.	BLEU clignotant	OFF	OFF	OFF	OFF
Mode de préchauffage	Le projecteur est en train de se préchauffer et de s'allumer.	BLEU	BLEU	BLEU	OFF	OFF
Lampe allumée	Projecteur en mode Normal, prêt à afficher une image.  <b>Remarque :</b> Le menu OSD n'est pas ouvert.	BLEU	BLEU	OFF	OFF	OFF
Mode de refroidissement	Le projecteur est en train de se refroidir avant de s'éteindre.	BLEU	OFF	OFF	OFF	OFF
Mode d'économie d'énergie	Le mode d'économie d'énergie est activé. L'appareil basculera automatiquement en mode Veille si aucun signal n'est détecté pendant plus de deux heures.	ORANGE clignotant	OFF	OFF	OFF	OFF
Refroidissement avant mode d'économie d'énergie.	Le projecteur prend 60 secondes pour se refroidir avant d'aller en mode d'économie d'énergie.	ORANGE	OFF	OFF	OFF	OFF
Surchauffe du projecteur	Les fentes de ventilation sont bloquées ou la température ambiante est au-dessus de 35°C. Le projecteur s'éteint automatiquement. Assurez-vous que les fentes de ventilation ne sont pas bloquées et que la température ambiante est dans la gamme acceptable. Si le problème persiste, contactez Dell.	OFF	OFF	OFF	ORANGE	OFF
Surchauffe de la lampe	La photo a surchauffé. Les fentes de ventilation sont bloquées. Le projecteur s'éteint automatiquement. Essayez de rallumer l'affichage quand le projecteur aura refroidi. Si le problème persiste, contactez Dell.	BLEU	OFF	OFF	ORANGE	OFF
Surchauffe du pilote de la lampe.	Le pilote de la lampe a surchauffé. Les fentes de ventilation sont bloquées. Le projecteur s'éteint automatiquement. Essayez de rallumer l'affichage quand le projecteur aura refroidi. Si le problème persiste, contactez Dell.	ORANGE	OFF	OFF	ORANGE	OFF
Panne de ventilateur.	L'une des ventilateurs est en panne. Le projecteur s'éteint automatiquement. Si le problème persiste, contactez Dell.	OFF	OFF	OFF	ORANGE clignotant	OFF
Panne du pilote de la lampe.	Le pilote de la lampe a échoué. Le projecteur s'éteint automatiquement. Débranchez le cordon d'alimentation ; après 3 minutes, rallumez l'affichage. Si le problème persiste, contactez Dell.	ORANGE clignotant	OFF	OFF	OFF	ORANGE clignotant
Panne de roue chromatique	La roue chromatique ne marche pas Le projecteur a échoué et le projecteur s'éteint automatiquement. Débranchez le cordon d'alimentation, attendez 3 minutes puis rallumez le projecteur. Si le problème persiste, contactez Dell.	BLEU	OFF	OFF	ORANGE clignotant	ORANGE clignotant
Panne de lampe	La lampe est défectueuse. Remplacez la lampe.	OFF	OFF	OFF	OFF	ORANGE
Panne – Alimentation CC (+12V)	L'alimentation a été coupée. Le projecteur s'éteint automatiquement. Débranchez le cordon d'alimentation, attendez 3 minutes puis rallumez le projecteur. Si le problème persiste, contactez Dell.	ORANGE clignotant	OFF	OFF	ORANGE	ORANGE
Panne – Alimentation CC (secondaire)	L'alimentation a été coupée. Le projecteur s'éteint automatiquement. Débranchez le cordon d'alimentation, attendez 3 minutes puis rallumez le projecteur. Si le problème persiste, contactez Dell.	ORANGE clignotant	OFF	OFF	ORANGE	OFF

\*Autres : les boutons de contrôle du panneau de contrôle sauf Alimentation et Menu

# Remplacer la lampe

Le message suivant apparaît sur l'écran lorsque la lampe de votre projecteur est près de la fin de sa durée de vie et qu'elle doit être changée : **La lampe atteint sa fin de vie en fonctionnement à pleine puissance. Songez à la remplacer!**  
[www.dell.com/lamps](http://www.dell.com/lamps)

**⚠ ATTENTION : Avant de débuter quelque procédure que ce soit de cette section, lisez et suivez les Instructions de sécurité décrites à la page 6.**

Pour remplacer la lampe :

1 Eteignez le projecteur et débranchez le cordon d'alimentation.

**⚠ ATTENTION : La lampe devient très chaude en cours d'utilisation. Pour remplacer la lampe attendez que le projecteur ait refroidi pendant au moins 30 minutes.**

2 Laissez le projecteur se refroidir pendant au moins 30 minutes.

3 Dévissez les deux vis de fixation du couvercle de la lampe, et retirez le couvercle.

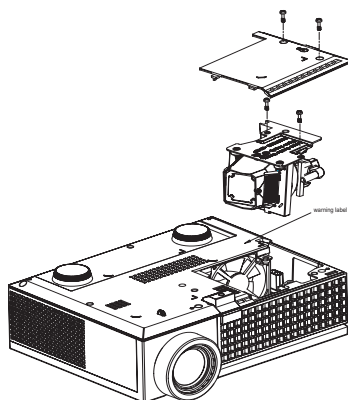

**⚠ ATTENTION : Ne touchez pas la lampe ou le verre de la lampe à aucun moment. Les lampes de projecteur sont très fragiles et peuvent se briser si vous les touchez.**

**⚠ ATTENTION : Si la lampe est brisée, enlevez toutes les débris du projecteur et jetez-les ou recyclez-les conformément aux lois locales, régionales et fédérales. our plus d'informations, visitez [www.dell.com/hg](http://www.dell.com/hg).**

4 Dévissez les deux vis de fixation de la lampe.

5 Soulevez la lampe en la tenant par sa partie métallique.

6 Remplacez par une lampe neuve.



**REMARQUE** : Dell peut demander que les lampes remplacées durant la période de garantie lui soient renvoyées. Sinon, jetez ou recyclez la lampe. Pour plus d'informations, voir Élimination de la lampe à la page 36.

7 Vissez les deux vis de fixation de la lampe.

8 Remplacez le couvercle de lampe et serrez les deux vis.

9 Réinitialisez le temps d'utilisation de la lampe en sélectionnant **Oui** pour **Réinit lampe** dans le menu **OSD Lampe**. (Voir le menu **Lampe** à la page 26.)



**ATTENTION** : Élimination de la lampe (États-Unis uniquement)

 **LES LAMPES À L'INTÉRIEUR DE CE PRODUIT CONTIENNENT DU MERCURE ET DOIVENT ÊTRE RECYCLÉES OU JETÉES CONFORMÉMENT AUX LOIS LOCALES, RÉGIONALES OU FÉDÉRALES. POUR PLUS D'INFORMATIONS, ALLEZ À [WWW.DELL.COM/HG](http://WWW.DELL.COM/HG) OU CONTACTEZ L'ALLIANCE DES INDUSTRIES ÉLECTRONIQUES À [WWW.EIAE.ORG](http://WWW.EIAE.ORG). POUR LES INFORMATIONS D'ÉLIMINATION SPÉCIFIQUE DES LAMPES, ALLEZ À [WWW.LAMPRECYCLE.ORG](http://WWW.LAMPRECYCLE.ORG).**

## Caractéristiques techniques

Valve légère	Simple circuit 0,65" WXGA DMD type A, DarkChip™ 2
Luminosité	2000 Lumens ANSI (max.)
Rapport de contraste	2000:1 type (Full On / Full Off)
Uniformité	80% typique (Standard du Japon - JBMA)
Nombre de pixels	1280 x 800 (WXGA)
Couleurs affichables	16,7M de couleurs
Vitesse de roue chromatique	100~127,5Hz (2X) 150Hz (3X) en mode Film
Objectif de projection	F/2,44~2,58, f=21,8~23,8 mm avec objectif zoom manuel 1,1x
Taille d'écran de projection	27,3-359,4 pouces (diagonale)
Distance de projection	3,3~39,4 pieds (1,0 m~12 m)
Compatibilité vidéo	Vidéo composite / S-Vidéo: NTSC (J, M, 4,43), PAL (B, D, G, H, I, M, N, Nc, 60), SECAM (B, D, G, K, K1, L)  Vidéo composante via VGA & HDMI: 1080i/p, 720p, 576i/p, 480i/p
Alimentation	Universelle 90-264 V CA 50-60 Hz avec entrée PFC
Consommation électrique	212 watts en mode normal, 168 watts en mode éco < 3 watts en mode éteint.
Audio	Haut-parleur 1 watt
Niveau de bruit	39 dB(A) mode Full-on, 32 dB(A) mode Eco
Poids	2,6 livres [1,18 kg]

Dimensions (L x P x H)	Externe 8,07 x 6,10 x 2,85 ± 0,04 pouce (205 x 155 x 72,5 ± 1 mm)
Environnement	Température de fonctionnement: 5°C - 35°C (41°F-95°F) Humidité : 80% maximum Température de stockage: 0°C à 60°C (32°F à 140°F) Humidité : 90% maximum
Réglementation	FCC, CE, VCCI, UL, cUL, Nemko-GS, ICES-003, MIC, C-Tick, CCC, PSB, NOM, SABS, eK
Connecteurs d'E/S	Alimentation : Prise d'alimentation c.a. Entrée ordinateur : une D-sub pour signaux d'entrée analogique / composante, TVHD Entrée vidéo: une vidéo composite RCA et une S-vidéo Entrée vidéo: une prise téléphonique (3,5 mm de diamètre) Sortie audio : une prise téléphonique (3,5 mm de diamètre) Port USB: un USB secondaire pour support de distante Entrée HDMI : Supporte HDMI 1.1. Compatible HDCP
Lampe	Lampe de 165 watts 3000 heures remplaçable par l'utilisateur (jusqu'à 5000 heures en mode éco)



**REMARQUE :** La durée de vie réelle d'une lampe de projecteur dépend des conditions de fonctionnement et des schémas d'utilisation. L'utilisation d'un projecteur dans de mauvaises conditions, par exemple dans des environnements poussiéreux, sous des températures élevées et une mise sous tension brutale, peut raccourcir la durée de vie de la lampe ou provoquer des défaillances. La durée de vie spécifiée pour les projecteurs Dell fait référence à la durée type dans des conditions de fonctionnement normales de plus de 50% des projecteurs testés, jusqu'à la réduction d'environ 50% du niveau d'éclairage nominal desdites lampes. Il ne s'agit pas de la durée jusqu'à extinction de l'éclairage.

## Modes de compatibilité (Analogique/Numérique)

Résolution	Fréquence V. (Hz)	Fréquence H. (KHz)
640X480	59,9	31,5
640X480	75	37,5
640X480	85	43,3
720X400	70,1	31,5
720X400	85	37,9
800X600	60,3	37,9
800X600	75	46,9
800X600	85,1	53,7
848X480	60	31
1024X768	60	48,4
1024X768	75	60
1024X768	85	68,7
1152X864	75	67,5
1280X720	59,9	44,8
1280X768	59,9	47,8
1280X800	59,8	49,7
1280X1024	60	64
1280X1024	75	80
1280X1024	85	91,1
1360X768	60	47,7
1400X1050	60	65,3
1440X900	59,9	55,9
1680X1050	60	65,3
1600X1200	60	75

# Contacteur Dell

Pour les clients qui résident aux États-Unis, appelez 800-WWW-DELL (800-999-3355).



**REMARQUE :** Si vous n'avez pas une connexion Internet, vous pouvez aussi trouver les informations de contact dans la boîte, sur le ticket, la facture ou le catalogue des produits Dell.

Dell vous offre plusieurs options de support et de service en ligne ou par téléphone. La disponibilité peut varier en fonction du pays et du produit, et donc certains services peuvent ne pas être disponibles dans votre zone. Pour contacter Dell pour les ventes, le support technique ou les problèmes du service clientèle :

- 1 Visitez [support.dell.com](https://support.dell.com).
- 2 Choisissez votre pays ou votre région dans le menu déroulant **Choisir un pays/région** en bas de la page.
- 3 Cliquez sur **Nous contacter** à gauche de la page.
- 4 Sélectionnez le service ou le lien de support désiré.
- 5 Choisissez la méthode que vous préférez pour contacter Dell.



# Annexe : Glossaire

**Lumens ANSI** — Un standard pour mesurer la sortie de lumière, utilisé pour comparer les projecteurs. Un standard pour mesurer la luminosité. Il est calculé en divisant une image d'un mètre carré en 9 rectangles égaux, en mesurant le lux (ou la luminosité) au centre de chaque rectangle et en faisant la moyenne de ces neuf points.

**Format d'image** — Le format d'image le plus populaire est 4:3 (4 par 3). Les premiers formats vidéo de télévisions et d'ordinateur étaient un format d'image de 4:3, ce qui signifie que la largeur de l'image est de 4/3 de fois la hauteur.

**Luminosité** — La quantité de lumière émise à partir d'un affichage ou d'un affichage de projection ou un appareil de projection. La luminosité du projecteur est mesurée en lumens ANSI.

**Température des couleurs** — L'apparence de la couleur de la lumière blanche. Une température des couleurs basse donnera une lumière plus chaude (plus jaunâtre/rougeâtre) et une température des couleurs élevée donnera une lumière plus froide (plus bleuâtre). L'unité standard pour la température des couleurs est Kelvin (K).

**Vidéo composante** — Une méthode pour délivrer une vidéo de qualité dans un format contenant toutes les composantes de l'image originale. Contient un signal de luminance et deux signaux de chrominance séparés, et est définie par Y'Pb'Pr' pour les composantes analogiques et par Y'Cb'Cr' pour les composantes numériques. La vidéo composante est disponible sur les lecteurs DVD et les projecteurs.

**Vidéo composite** — Un signal vidéo qui combine luma (luminosité), chroma (couleur), burst (référence de couleur), et sync (signaux de sync horizontal et vertical) en une onde de signal transportée sur une seule paire de fil. Il existe trois types de formats, NTSC, PAL et SECAM :

**Résolution compressée** — Si les images reçues sont d'une résolution plus grande que la résolution native du projecteur, l'image résultante sera réduite pour rentrer sur la résolution native du projecteur. La compression d'une image dans un appareil numérique peut causer certaines images d'être perdues.

**Rapport de contraste** — Plage des valeurs claires et foncées dans une image, ou le rapport entre leurs valeurs maximum et minimum. Il y existe deux méthodes utilisées par l'industrie de la projection pour mesurer le rapport :

- 1 *Full On/Off* — mesure le rapport de la lumière générée d'une et une image toute blanche (full on) et la lumière générée d'une image toute noire (full off).

**2 ANSI** — mesure un motif de 16 rectangles noirs et blancs alternés. La lumière moyenne générée à partir des rectangles blancs est divisée par la lumière moyenne générée par les rectangles noirs pour déterminer le taux de contraste ANSI.

Le contraste *Full On/Off* est toujours un nombre plus grand que le contraste ANSI pour le même projecteur.

**dB**— décibel—Une unit utilisée pour exprimer la différence relative en puissance ou intensité, habituellement entre deux signaux acoustiques ou électriques, égal à dix fois le logarithme commun du rapport des deux niveaux.

**Écran diagonal** — Une méthode de mesure de la taille d'un écran ou d'une image projetée. Elle mesure d'un coin au coin opposé. Un écran de 9 pieds de haut, 12 pieds de large, a une diagonale de 15 pieds. Ce document considère que les dimensions de la diagonale sont destinées à un rapport de 4:3 traditionnel de l'image d'un ordinateur comme pour l'exemple ci-dessus.

**DLP®**— Traitement numérique de la lumière (Digital Light Processing™)— Technologie d'affichage réflective développée par Texas Instruments, utilisant de petits miroirs manipulés. La lumière passant à travers un filtre de couleurs est envoyée sur les miroirs DLP qui ordonnent les couleurs RVB dans une image projetée à l'écran, aussi connu sous le nom de DMD.

**DMD**— Dispositif micro-miroir numérique— Chaque DMD est composé de milliers de miroirs en alliage d'aluminium microscopiques inclinés montés sur une fourche masquée.

**Distance focale**— La distance entre la surface d'une lentille et son foyer.

**Fréquence**— C'est la vitesse de répétition en cycles par secondes des signaux électriques. Mesurée en Hz.

**HDMI**— Interface multimédia haute définition, transporte la vidéo haute définition non compressée avec le signal audio numérique et les données de contrôle de l'appareil dans un seul connecteur.

**Hz** — Hertz, unité de fréquence.

**Correction trapézoïdale** — Dispositif qui corrigera une image par rapport à la déformations (habituellement un effet de sommet large et de base étroite) d'une image projetée causée par l'angle incorrect du projecteur par rapport à l'écran.

**Pointeur laser**— Un petit pointeur de la taille d'un stylo ou d'un cigare contenant une petit laser alimenté par pile, pouvant projeter un petit rayon de lumière de haute intensité, rouge (habituellement) qui est immédiatement très visible à l'écran.

**Distance maximum**— La distance par rapport à l'écran à laquelle le projecteur peut se trouver pour projeter une image utilisable (suffisamment lumineuse) dans une pièce entièrement noire.

**Taille de l'image maximum**— L'image la plus grande qu'un projecteur peut projeter dans une pièce sombre. Ceci est généralement limité par la plage focale des optiques.

**Distance minimum**— La position la plus proche à laquelle un projecteur peut faire la mise au point d'une image sur un écran.

**NTSC**— National Television Standards Committee. Le standard d'émission pour la vidéo et la projection utilisé en Amérique du Nord, avec un format de 525 lignes et 30 images/seconde.

**PAL**— Phase Alternating Line. Un standard d'émission pour la vidéo et la projection en Europe avec un format de 625 lignes et 25 images/seconde.

**Image inversée**— Fonctionnalité permettant de renverser l'image horizontalement. Quand elle est utilisée dans un environnement de projection avant normal, le texte, les graphiques, etc, sont inversés. L'image inversée est utilisée pour la projection arrière.

**RVB**— Rouge, Vert, Bleu— habituellement utilisé pour décrire un moniteur nécessitant des signaux séparés pour chacune des trois couleurs.

**S-Vidéo**—Un standard de transmission vidéo utilisant un connecteur mini-DIN à 4 broches pour envoyer des informations vidéo sur deux fils de signaux appelés luminance (luminosité, Y) et chrominance (couleur, C). S-Vidéo est aussi appelée Y/C.

**SECAM**— Un standard français et international d'émission pour la vidéo et la projection.

**SVGA**— Super Video Graphics Array— Comptage de pixels de 800 x 600.

**SXGA** Super Extended Graphics Array, —Comptage de pixels de 1280 x 1024.

**UXGA**— Ultra Extended Graphics Array—Comptage de pixels de 1600 x 1200.

**VGA**—Video Graphics Array—Comptage de pixels de 640 x 480.

**XGA**— Extended Video Graphics Array— Comptage de pixels de 1024 x 768.

**Objectif zoom**—Objectif avec une distance de focale variable permettant à l'opérateur de rapprocher ou d'éloigner la visualisation rendant l'image plus petite ou plus grande.

**Rapport d'objectif zoom**— C'est le rapport entre l'image la plus petite et la plus grande qu'un objectif peut projeter à partir d'une distance fixée. Par exemple, un rapport d'objectif zoom de 1,4:1 signifie qu'une image de 10 pieds sans zoom serait une image de 14 pieds en plein zoom.

# Index

## A

- Affichage à l'écran 21
    - AFFICHAGE (en Mode PC) 25
    - AFFICHAGE (en Mode Vidéo) 26
  - Autre 28
  - IMAGE (en Mode PC) 23
  - IMAGE (en Mode Vidéo) 24
  - LAMPE 27
  - LANGUE 28
  - Menu Principal 22
  - Réglage 23
  - Réglage auto 22
  - Sélection de l'entrée 22
- Allumer/éteindre le projecteur
- Allumer votre projecteur 13
  - Eteindre votre projecteur 13

## C

- Caractéristiques techniques
- Alimentation 38
  - Audio 39
  - Compatibilité vidéo 38
  - Connecteurs d'E/S 39
  - Consommation électrique 39
  - Couleurs affichables 38
  - Dimensions 39
  - Distance de projection 38
  - Environnement 39
  - Lampe 38

- Luminosité 38
  - Modes de compatibilité 40
  - Niveau de bruit 39
  - Nombre de pixels 38
  - Objectif de projection 38
  - Poids 39
  - Rapport de contraste 38
  - Réglementation 39
  - Taille d'écran de projection 38
  - Uniformité 38
  - Valve légère 38
  - Vitesse de roue chromatique 38
- Connexion à un lecteur de DVD
- Utilisation d'un câble S-vidéo 9
    - Câble S-vidéo 9
    - Cordon d'alimentation 9
  - Utilisation d'un câble composante 11
    - Câble D-sub/YPbPr 11
    - Cordon d'alimentation 11
  - Utilisation d'un câble composite 10
    - Câble vidéo composite 10
    - Cordon d'alimentation 10
  - Utilisation d'un câble HDMI 12
    - Câble HDMI 12
    - Cordon d'alimentation 12
- Connexion à un ordinateur
- Câble USB/USB 8
  - Câble VGA/VGA 8
  - Cordon d'alimentation 8
- Contacteur Dell 5, 18, 41

## **D**

Dell  
Contacter 41

## **G**

Guide de dépannage 32  
Contacter Dell 32

## **N**

Numéros de téléphone 41

## **P**

Panneau de contrôle 17  
Bouton Entrer 19  
Gauche / Source 19  
MENU 19

Ports de connexion

- Connecteur d'entrée audio 7
- Connecteur d'entrée HDMI 7
- Connecteur d'entrée VGA 7
- Connecteur d'entrée vidéo 7
- Connecteur d'entrée S-vidéo 7
- Connecteur de sortie audio 7
- Connecteur distant USB 7
- Connecteur du cordon  
d'alimentation 7

Fente du câble de sécurité 7

## **R**

Réglage de l'image projetée 14

- Réglage de la hauteur du  
projecteur 14
  - Bouton élévateur 14
  - Molette de réglage  
d'inclinaison 14
  - Pied élévateur 14

Réglage de la taille de l'image  
projetée 16

Réglage du zoom et de la mise au  
point du projecteur 15

- Bague de mise au point 15
- Ergot du zoom 15

Remplacer la lampe 36

## **S**

Signaux de commande 35

Support

- Contacter Dell 41

## **T**

Télécommande 19

## **U**

Unité Principale 6

- Bague de mise au point 6
- Bouton élévateur 6
- Ergot du zoom 6
- Objectif 6

Panneau de contrôle 6  
Récepteur IR 6